

Határozati javaslat

Gerendás Község Önkormányzat Képviselő-testülete – a beérkezett óvoda- és iskolakezdési támogatási kérelmek számára tekintettel - a 40/2024. (VI.25.) Önkormányzati határozatát az alábbiak szerint módosítja:

„Gerendás Község Önkormányzat Képviselő-testülete dönt arról, hogy Gerendás Község Önkormányzat Képviselő-testületének a helyi szociális ellátásokról szóló 2/2018. (II.27.) önkormányzati rendeletének 14. §-ában meghatározott óvoda- és iskolakezdési támogatás biztosításához 700.000,- forint előirányzatot biztosít Gerendás Község Önkormányzat Képviselő-testületének az önkormányzat 2024. évi költségvetéséről szóló 2/2024. (II.27.) önkormányzati rendelet 13. melléklet, Állami támogatások jogcímenként táblájának Települési önkormányzatok egyes szociális és gyermekjóléti feladatainak támogatása sora terhére.”

Végrehajtásért felelős: Lengyel Zsolt András polgármester

Határidő: azonnal

4) Népivásodi projekt

iktatas@primcom.hu

Feladó: Gerendás Község Önkormányzata <gerendas@primcom.hu>
Küldve: szerda 2024. július 24 11:31
Címzett: lengyel.zsolt@hotmail.com
Másolatot kap: iktatas@primcom.hu
Tárgy: FW: "Falufa" program - nyilatkozat kérése
Melléletek: KékediLászló_Tájékoztatás Falufa kihelyezéséről.pdf; Tulajdonosi hozzájárulás_SABLON jn.docx

From: Stock, Johanna <stock.johanna@nesz.hu>
Sent: Wednesday, July 24, 2024 11:28 AM
To: gerendas@primcom.hu
Subject: "Falufa" program - nyilatkozat kérése

GERENDA KÖZSÉG ÖNKORMÁNYZATA
Lengyel Zsolt polgármester Úr részére

gerendas@primcom.hu
Tárgy: „Falufa” projekt – nyilatkozat kérése

Tisztelt Polgármester Úr!

Emlékeztetőül mellékelem a 2024. májusában, Kisgyőr község polgármestere, Kékedi László által küldött levelet, melyben tájékoztatja Önt, hogy a Népművészeti Egyesületek Szövetsége által megpályázott „Falufa” projektben az Ön települése is részesül.

A támogatói okirat előkészítéséhez szükség van a projektben részesülő települések nyilatkozatára, melyek a következők:

- tulajdonosi hozzájáruló nyilatkozat (mellékelve, melyet értelemszerűen kérünk kitölteni és 3 db eredeti aláírt példányban megküldeni)
- tulajdoni lap (a Földhivataltól kell kikérni és mellékelni)

A dokumentumok megküldésére rövid határidőt kaptunk, így szeretnénk segítő közreműködését kérni, hogy a fenti dokumentumokat legkésőbb **2024. augusztus 10-ig** az alábbi postázási címre eredeti példányokban megküldeni szíveskedjen:

Népművészeti Egyesületek Szövetsége
1253 Budapest, Pf.: 15.

Ezúton szeretném kérni, amennyiben a megjelölt határidőig nem tudják a szükséges dokumentumokat elküldeni, jelezzék nekünk mi az a legkorábbi időpont, amikor ez vállalható.

Kérdés esetén az alábbi elérhetőségen vagyunk elérhetőek:

- kapcsolattartó: Stock Johanna (neszfolk@nesz.hu, 06 30 949 23 39)

Bízom benne, hogy a pályázati támogatásnak köszönhetően Mindannyian egy sikeres projekt megvalósításának részese lehetünk.

Együttműködésüket, közreműködésüket megköszönve, üdvözlettel:

IGYÁRTÓ Gabriella
ügyvezető igazgató

www.nesz.hu

www.mestersegekunnep.hu



Nyilatkozat

tulajdonosi hozzájárulásról

Alulírott, (név) (a továbbiakban: **Tulajdonos**)

melyet képvisel:..... (képviseelő neve)¹

- lakcím/székhely:

személyi igazolványszám/cégjegyzékszám/nyilvántartási szám:

statisztikai számjel:

adószám:

- ezúton az alábbi

tulajdonosi hozzájárulást

adom ki

a Népművészeti Egyesületek Szövetsége (a továbbiakban: Kérelmező)

melyet képvisel: Kolozsvári István elnök (képviseelő neve)²

lakcím/székhely: 1011 Budapest, Szilágyi Dezső tér 6.,

cégjegyzékszám/nyilvántartási szám/KSH azonosító: 01 – 02 – 0001041,

statisztikai számjel: 19001229-9003-529-01

adószám: 19001229-2-41

- megkeresése alapján ahhoz, hogy a(z) hányadban a tulajdonomat képező, az ingatlan nyilvántartásban számon felvett (és természetben a címen található) ingatlannal (terület:.....ha) (a továbbiakban: **Ingatlan**) kapcsolatban a Bethlen Gábor Alapkezelő Zrt.-hez (a továbbiakban: **Támogató**) a címen benyújtott támogatási igény szerinti tervezett építési/felújítási/bővítési beruházás³ (a továbbiakban: **Beruházás**) a szükséges építéshatósági és egyéb engedélyek beszerzését követően **megvalósuljon**.

Jelen tulajdonosi hozzájárulás az alábbi feltételekkel és kikötésekkel érvényes:

1. Kérelmező kijelenti, hogy az Ingatlan igénybevételére **kizárólag a Beruházás**, illetve a **támogatási kérelemben meghatározott** támogatási cél (támogatott tevékenység) **megvalósítása érdekében** kerül sor;
2. Kérelmező elfogadja, hogy az ő feladata és felelőssége a Beruházás megvalósításához szükséges összes **építéshatósági és egyéb engedély beszerzése**, illetve a véglegessé vált **hatósági engedélyek meglétének** - legkésőbb a támogatott tevékenység megvalósítására vonatkozó **beszámoló keretében történő** - igazolása;

¹ Jogi személy tulajdonos esetében szükséges kitölteni.

² Szervezet/intézmény Kérelmező esetén szükséges kitölteni

³ A megfelelőt kérjük aláhúzni.

3. Tulajdonos kijelenti, hogy a ... számú támogatói okiratban/támogatási szerződésben foglaltakat megismerte és elfogadja;
4. Ha a Kérelmező és a Támogató között támogatási jogviszony jön létre
 - a Tulajdonos vállalja, hogy az **Ingtalant** a támogatói okiratban/támogatási szerződésben meghatározott fenntartási időszakon belül **a támogatás céljának megfelelően tartja fenn**;
 - a Tulajdonos visszavonhatatlanul hozzájárul, hogy az Ingatlan a támogatói okiratban/támogatási szerződésben meghatározott **fenntartási időszakon belül kizárólag a Támogató előzetes jóváhagyásával** (és a Támogató döntése alapján a foglalkoztatási, a szolgáltatási és az egyéb kötelezettségek átvállalásával, átruházásával) idegeníthető el, adható bérbe, vagy más használatába, vagy hasznosítható más módon, illetve terhelhető meg;

Jelen tulajdonosi hozzájárulás három eredeti példányban készült, melyből egy-egy példány illeti meg a Tulajdonost, a Támogatót és a Kérelmezőt.

Kelt:
20

Kelt:
20

.....
(cégszerű aláírás)
Tulajdonos képviselője
P.H.

.....
(cégszerű/hivatalos aláírás)
Kérelmező képviselője
P.H.

.....
*Tulajdonos képviselőjének neve nyomtatott
betűvel*

.....
*Kérelmező képviselőjének neve nyomtatott
betűvel*



FALUFA

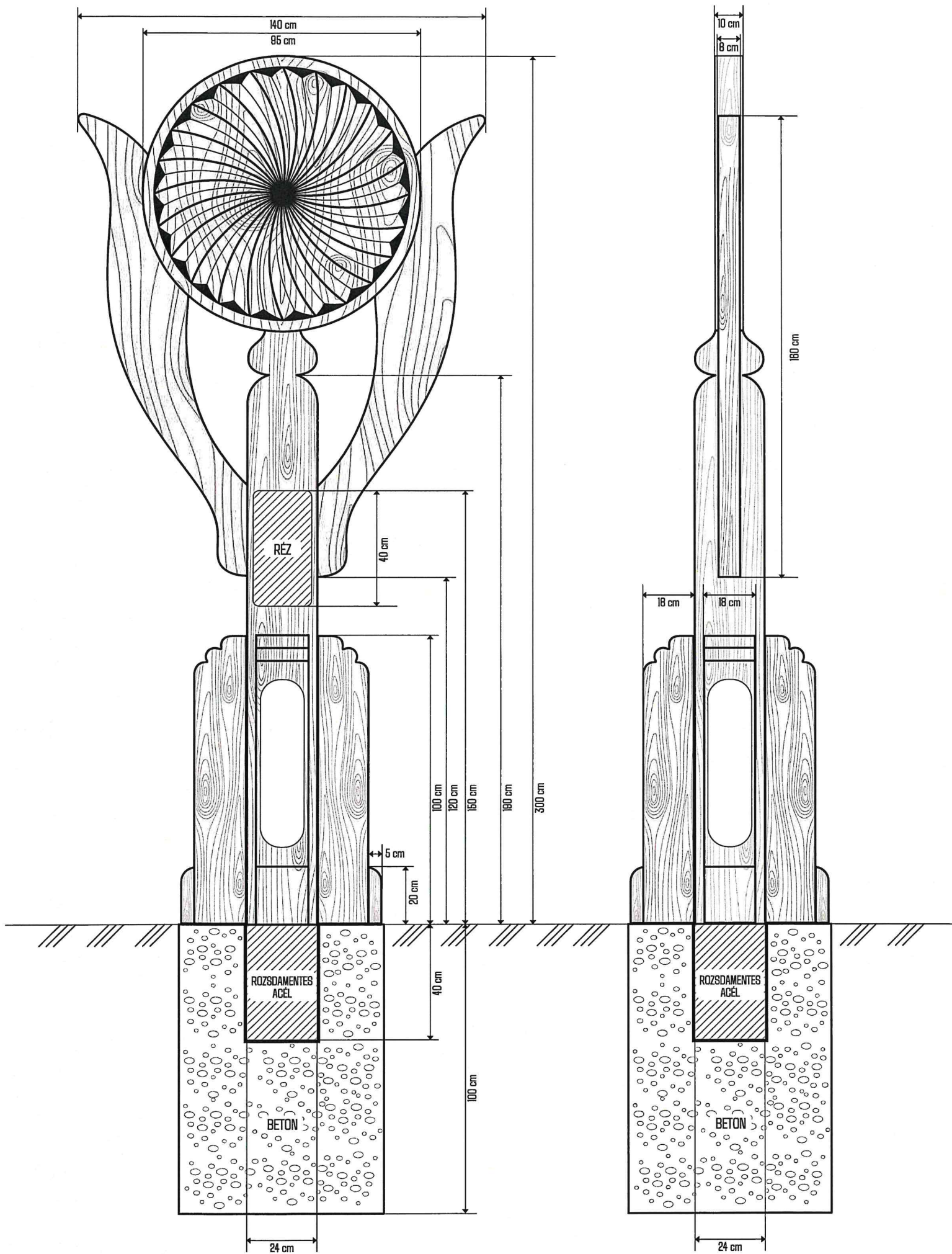

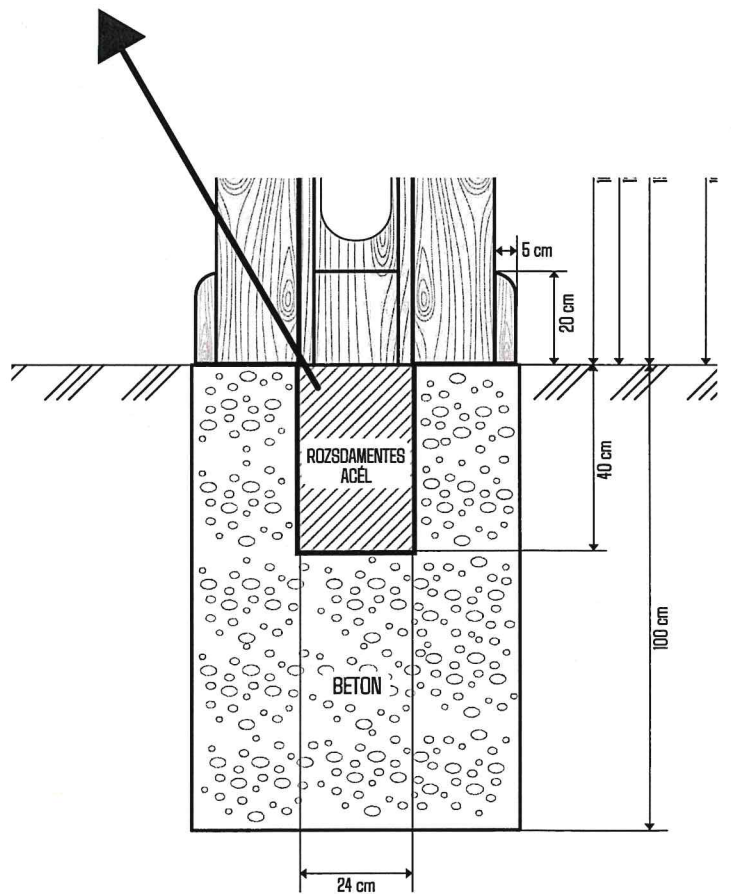
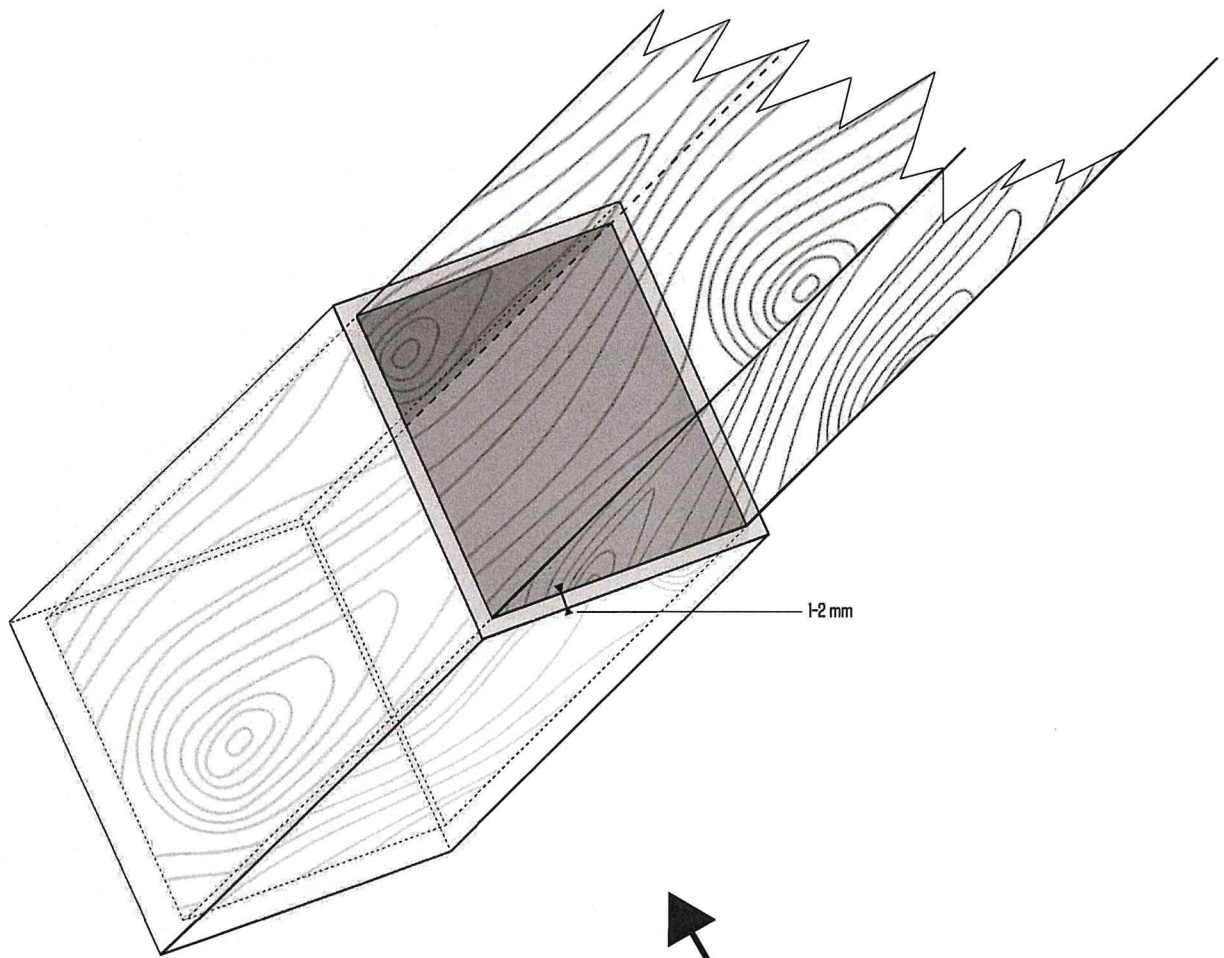

SEGÉDLET

ANYAGOK, MÉRETEK:

- Az alapozást **C16/20-24**-es betonnal kell elvégezni.
- A betonban lévő vasalat **1-2 mm**-es rozsdamentes anyagból kell, hogy készüljön.
- A falufa betonba kerülő fa részét le kell kezelni **Olvikor 200**-as bitumen alapú alvázvédővel.
- A felületkezelést az alkotáson **Hemmers HK-lazúr 3 in 1** tölgy vékonylazúrral három rétegben kell lekezelni.
- A napkorongra vagy rozsdamentes, vagy réz anyagból abroncsot kell készíteni, amelynek a szélessége **6-7 cm**.
- A réztábla mérete a rajzon **40 cm**, de településenként változhat akár a **70 centi** hosszúságig. **A szélessége nem haladhatja meg a 22 cm-t.**

MEGJELENÉS:

- A nyugati oldalon, ahol a napkorong lefelé forog, a településre utaló motívum utolsó elemének (tulipán, rózsa, margaréta...stb.) lefelé kell hajlania.
- A falufa tetején látható rozetta (napkorong) a keleti oldalon felfelé forog, a nyugati oldalon pedig lefelé (a rajzon a keleti oldal látható, felfelé forgó rozettával).

Az alapozás fogadó hely, illetve a réztáblák elkészítése az önkormányzatok feladata.

(A népművészeti egyesületek szövetsége külön szerződésben biztosítja a hozzá való fedezetet.)

*Amennyiben további információra van szükség, akkor keressenek
a +36 20/801 2973 telefonszámon.
Email-cím: polgarmesterkisgyor@gmail.com.*



BÉKÉS
Gerendás